

クロスファン AC標準タイプ FM-90 シリーズ

●外形図

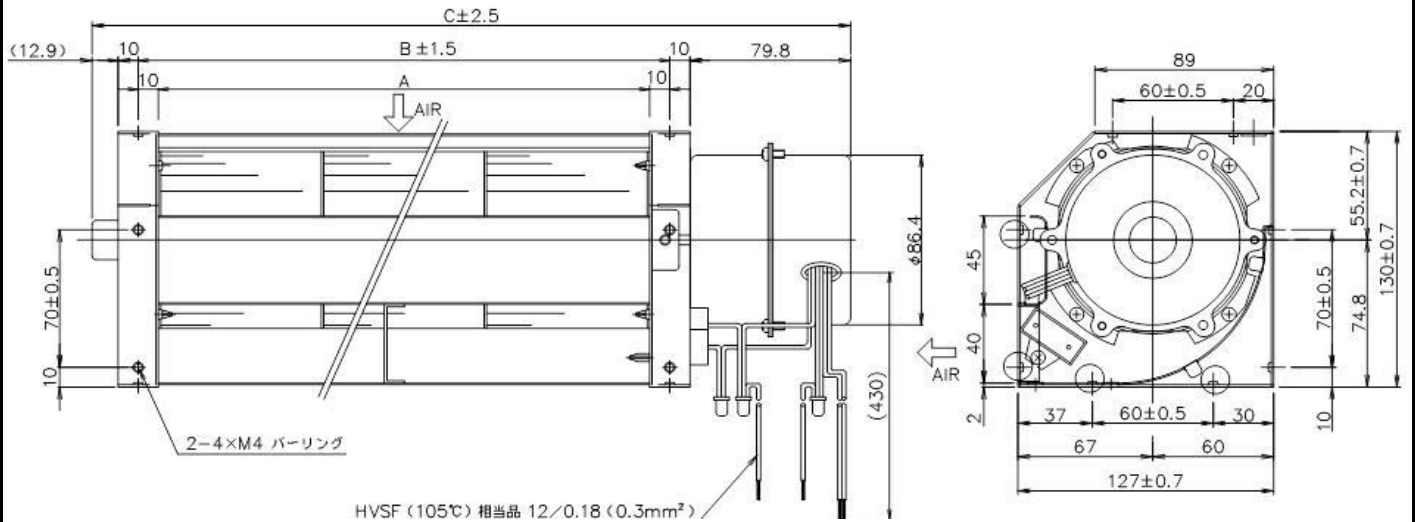

●サイズ (mm)

型式	A	B	C
FM-09009	87	107	219.7
FM-09018	177	197	309.7
FM-09027	268	288	400.7
FM-09036	359	379	491.7
FM-09045	450	470	582.7
FM-09055	558	578	690.7
FM-09060	597	617	729.7

●仕様

型式		電圧	周波数	風量調整	電流	入力	回転速度	最大風量	最大静圧	騒音	質量
モーター右側仕様	モーター左側仕様	V	Hz	タップ	A	W	r/min	m ³ /min	Pa	dB(A)	kg
FM-09018-AA	FM-09018-BA	100	50	強	0.25	22	1280	3.0	22	42	2.05
					0.25	23	1450	3.5	31	46	
			50	中	0.18	18	1080	2.6	20	36	
					0.19	19	1100	2.7	28	37	
			50	弱	0.16	16	900	2.1	18	30	
					0.16	16	850	2.1	24	29	
FM-09027-AA	FM-09027-BA	100	50	強	0.24	21	1200	4.0	23	42	2.40
					0.25	23	1350	4.7	33	47	
			50	中	0.19	19	1000	3.5	19	35	
					0.19	19	1050	3.8	27	37	
			50	弱	0.16	16	800	2.8	17	28	
					0.16	16	750	2.8	21	27	
FM-09036-AA	FM-09036-BA	100	50	強	0.25	23	1150	5.6	23	42	2.65
					0.28	27	1250	6.0	30	45	
			50	中	0.20	20	950	4.6	19	35	
					0.22	21	1000	4.8	25	37	
			50	弱	0.17	16	750	3.5	14	32	
					0.17	16	700	3.4	19	26	

●仕様											
型式		電圧	周波数	風量調整	入力	電流	回転速度	最大風量	最大静圧	騒音	質量
モーター右側仕様	モーター左側仕様	V	Hz	タップ	W	A	r/min	m ³ /min	Pa	dB(A)	kg
FM-09045-AA	FM-09045-BA	100	50	強	29	0.30	1200	7.6	24	45	3.25
					35	0.36	1200	7.6	32	45	
			60	中	24	0.24	1000	6.3	22	37	
					27	0.27	950	6.2	29	36	
			50	弱	20	0.20	750	4.7	18	27	
					21	0.21	700	4.5	22	26	
FM-09055-AA	FM-09055-BA	100	50	強	29	0.35	1100	8.6	25	43	3.50
					32	0.36	1050	8.5	33	42	
			60	中	26	0.27	850	6.7	20	33	
					26	0.26	800	6.3	26	30	
			50	弱	22	0.23	650	5.0	16	26	
					20	0.21	550	4.5	1.9	25	
FM-09060-AA	FM-09060-BA	100	50	強	29	0.34	1100	9.3	23	43	3.65
					33	0.36	1100	9.3	32	43	
			60	中	26	0.27	850	7.1	20	33	
					26	0.27	850	7.0	26	33	
			50	弱	22	0.22	650	5.2	16	25	
					21	0.21	600	4.8	19	25	

●一般仕様	
項目	仕様
モータ形式	単相コンデンサ型誘導電動機(4極、開放型)
絶縁階級	E種絶縁
絶縁抵抗	50MΩ以上(DC500Vメガー) 電源接続部一括と非充電金属部間(常温常湿時)
絶縁耐圧	AC1000V、1分間、漏れ電流2mA 電源接続部一括と非充電金属部間(常温常湿時)
使用温度範囲	温度:0~+40℃ 湿度:RH90%以下
取付け方向	水平
モータ保護方式	サーマルプロテクタ内蔵(130℃)
材質	羽根車 アルミニウム
	ケーシング SECC(黒半艶電着塗装)
軸受	モータ側:ボールベアリング、反対側:オイルレスメタル(一部の型式でボールベアリング仕様製造可能)

●風量－静圧特性

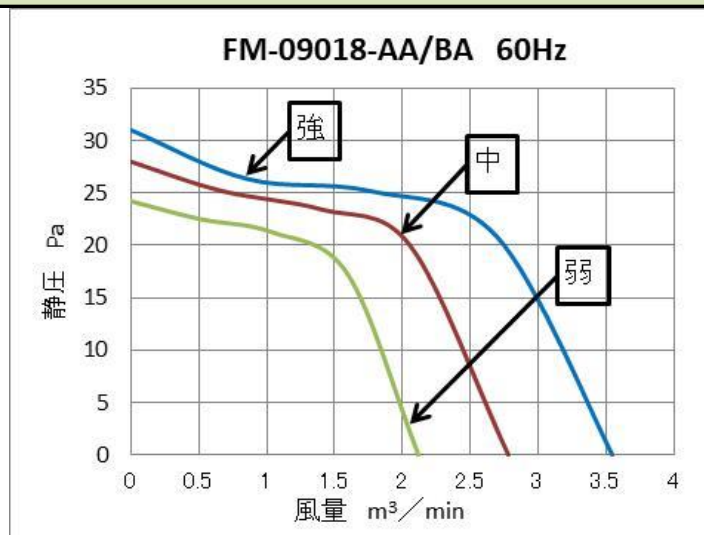
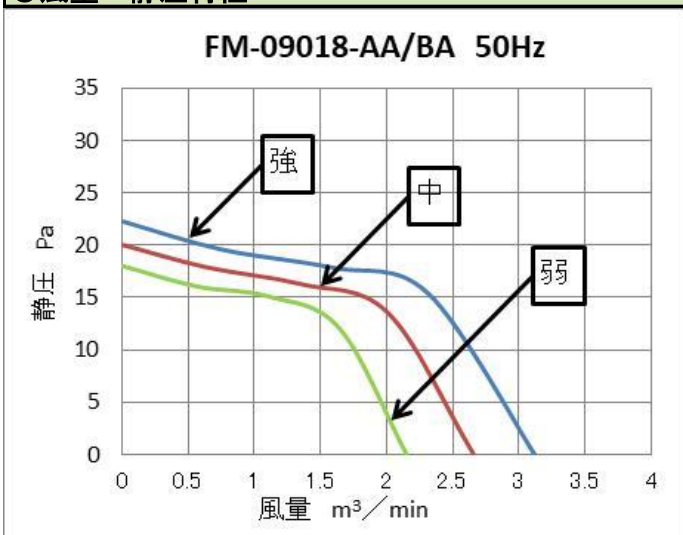

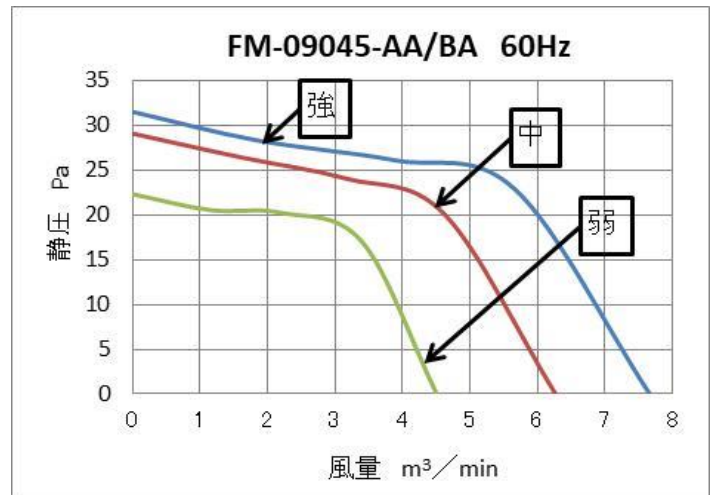
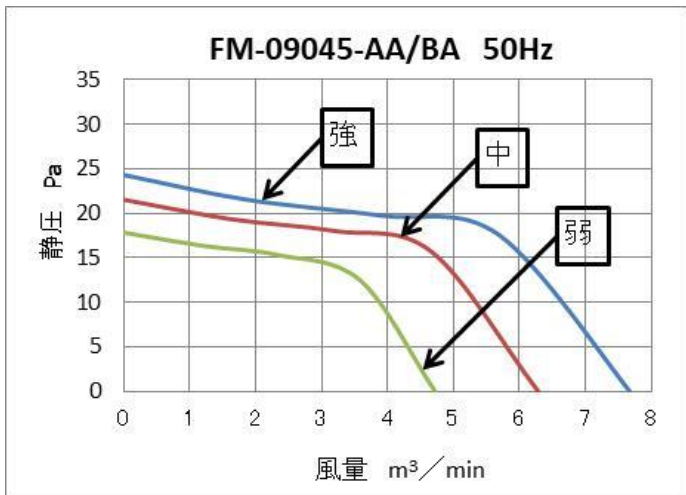
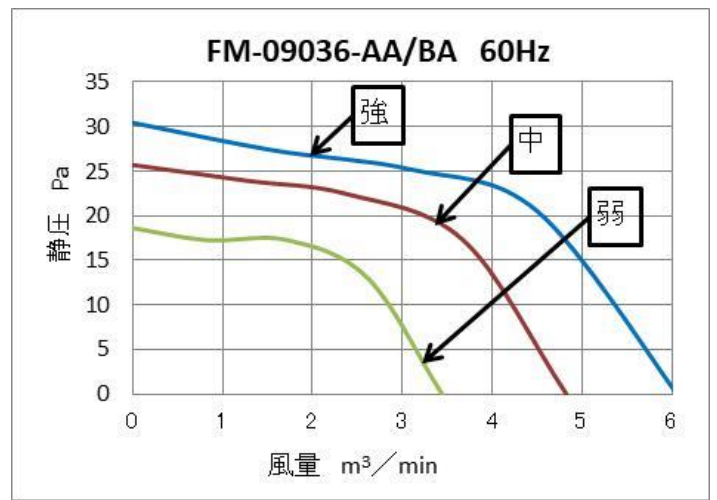
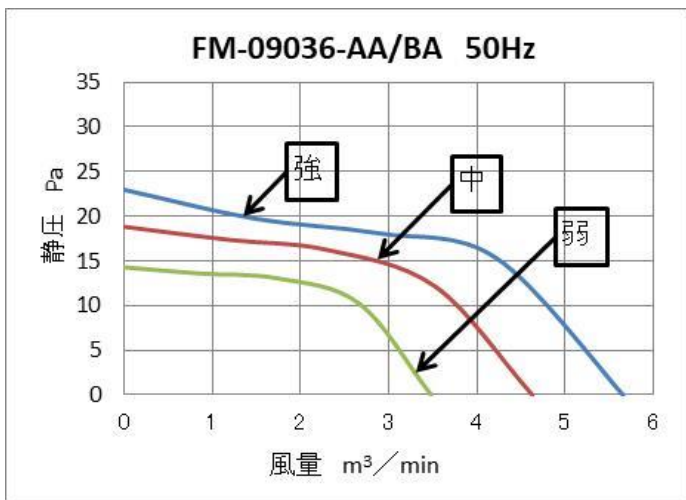
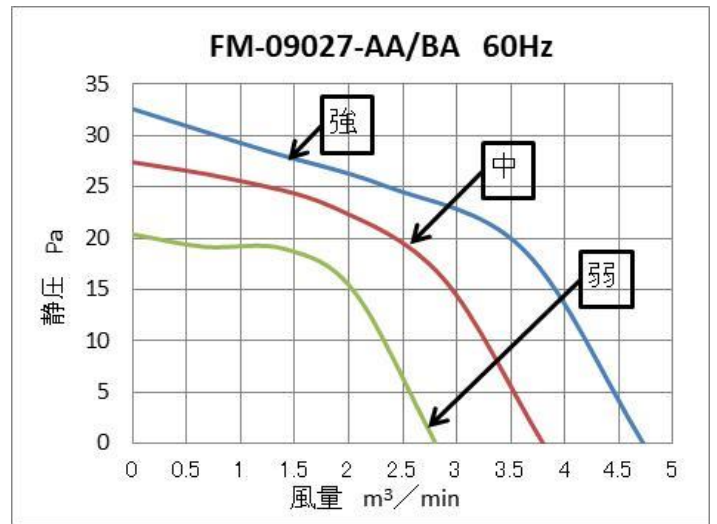
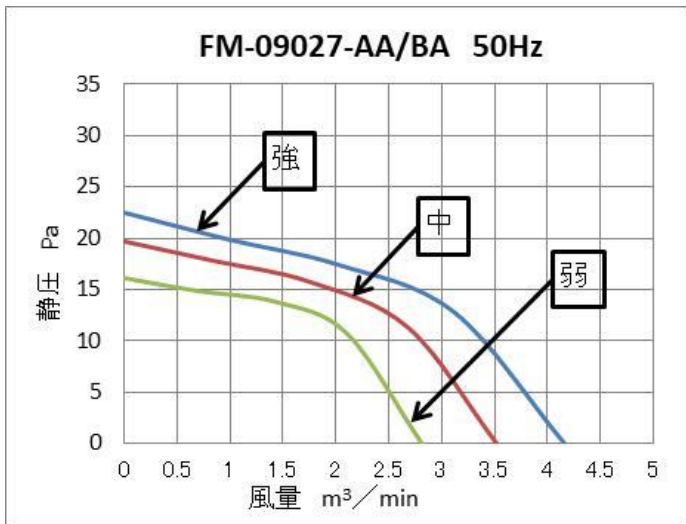

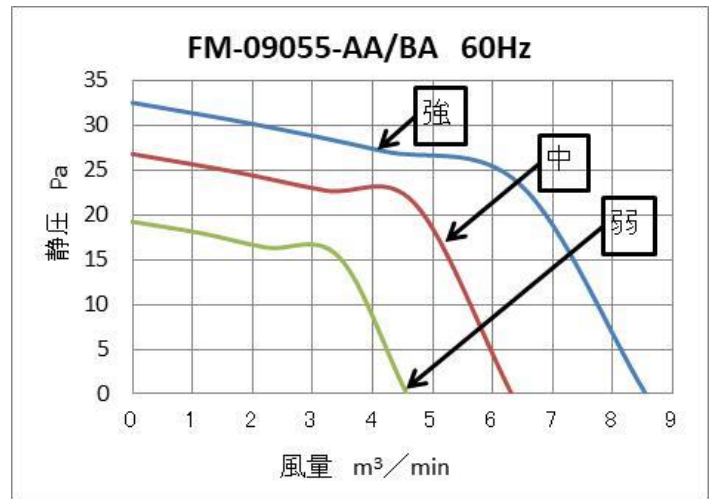
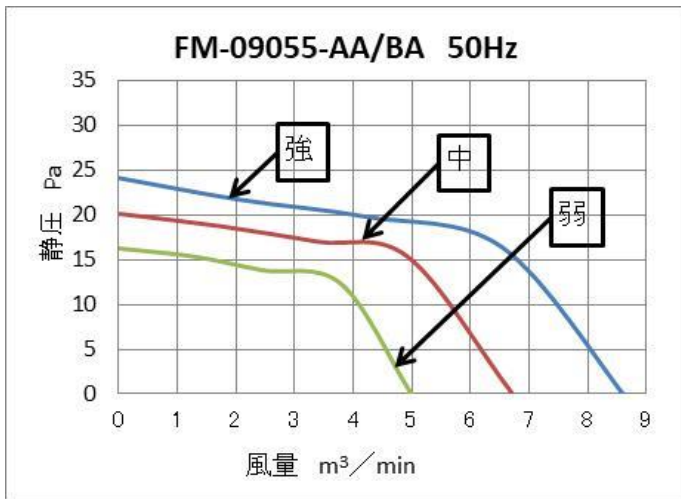

●結線図

AAタイプ

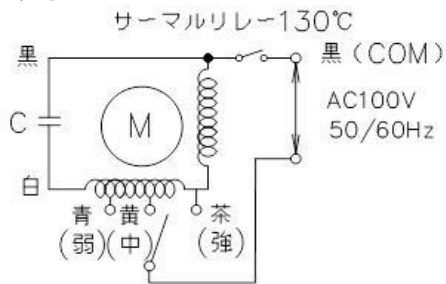

BAタイプ

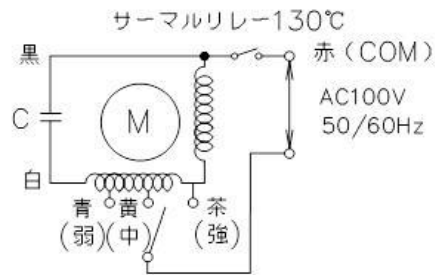

●取付穴参考寸法

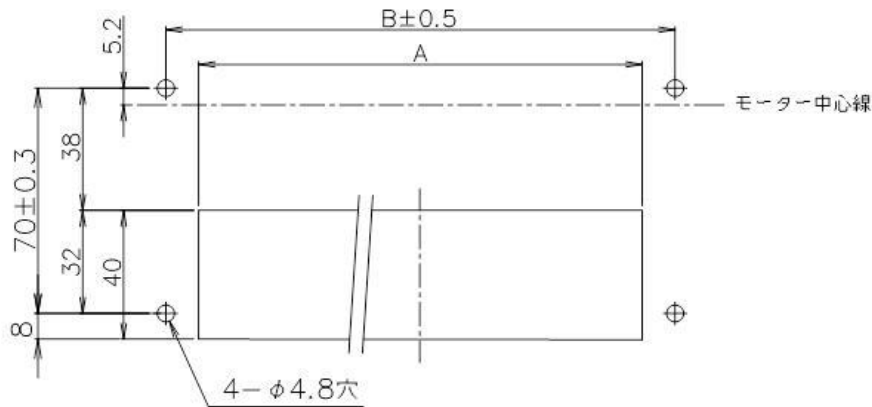

型式	A	B
FM-09009	87	107
FM-09018	177	197
FM-09027	268	288
FM-09036	359	379
FM-09045	450	470
FM-09055	558	578
FM-09060	597	617